

KIT SYSTEM

Instrucciones de montaje Assembly instructions Instructions de montage

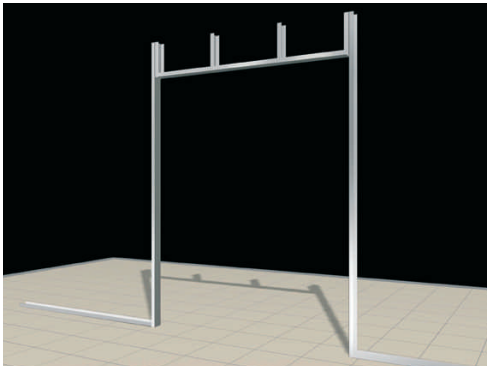

Cartón yeso
Plasterboard
Plaque de plâtre



1. Definir dimensión de estructura.
Define frame size.
Définir les dimensions de la structure.

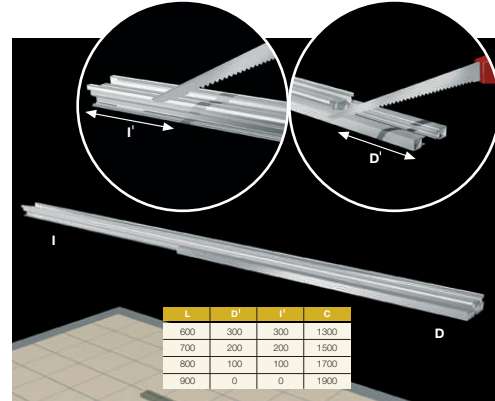

2. Cortar a ambos lados del perfil corredero (D', I'), según el paso de luz (L) necesario.
Cut both sides of the sliding section (D', I'), according to the span (L) required.
Découper les deux côtés du profil coulissant (D', I'), en fonction de l'épaisseur (L) nécessaire.

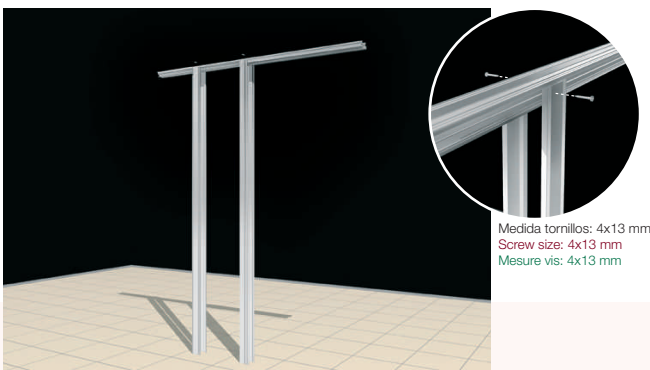

3. Fijar los montantes de aluminio al perfil corredero.
Fixing aluminium uprights to sliding section.
Fixer les montants en aluminium au profil coulissant.

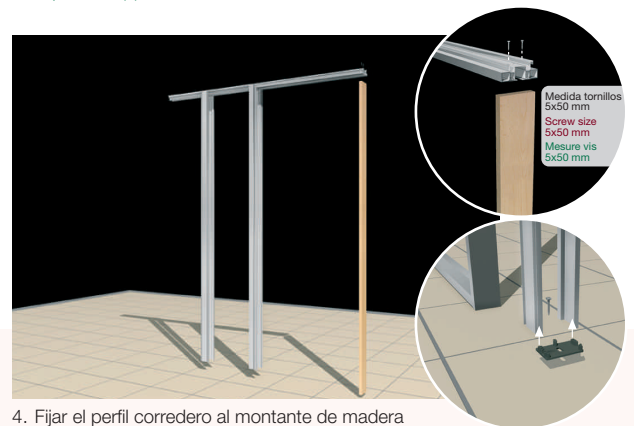

4. Fijar el perfil corredero al montante de madera y los montantes de aluminio a las pletinas.
Attach the sliding section to the wooden upright, and the aluminium uprights to the brackets.
Fixer le profil coulissant au montant en bois et les montants en aluminium aux platines.

19

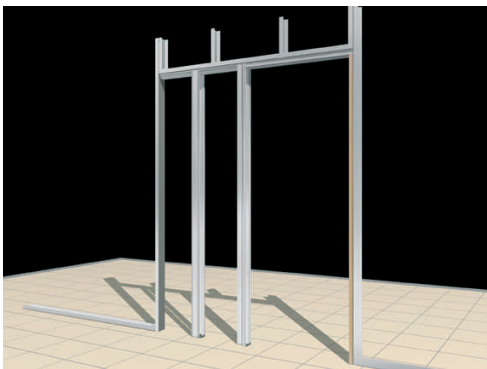

5. Fijar estructura cartón yeso con el kit.
Fixing the gypsum plasterboard frame with the kit.
Fixer la structure en plaque de plâtre à l'aide du kit.

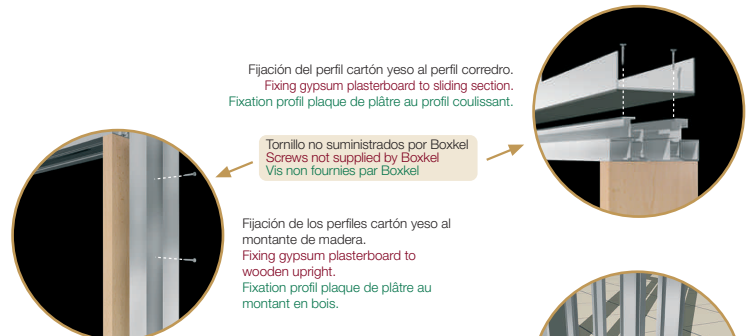

Fijación del perfil cartón yeso al perfil corredero.
Fixing gypsum plasterboard to sliding section.
Fixation profil plaque de plâtre au profil coulissant.

Tornillo no suministrados por Boxkel
Screws not supplied by Boxkel
Vis non fournies par Boxkel

Fijación de los perfiles cartón yeso al montante de madera.
Fixing gypsum plasterboard to wooden upright.
Fixation profil plaque de plâtre au montant en bois.

6. Detalle fijación de los perfiles cartón yeso.
Detail of fixing gypsum plasterboard sections.
Détail de fixation des profils de la structure.

Medida tornillos: 4x32 mm - taco n°6
Screw size: 4x32 mm - wall plug n.6
Mesure vis: 4x 32 mm - cheville n.6

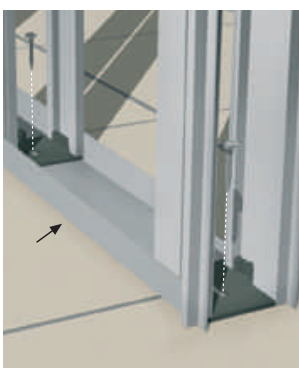

7. Opción para la fijación de los montantes de aluminio del kit mediante el perfil cartón yeso.
Optional method for fixing aluminium uprights from kit with lower gypsum plasterboard.
Option pour la fixation des montants en aluminium du kit à l'aide de profil plaque de plâtre.



8. Fijar placa cartón yeso al kit.
Fasten the gypsum plasterboard to the kit.
Fixer la plaque en carton-plâtre au kit.



9. Resultado final.
The result.
Résultat final.

Montaje de la puerta

Door assembly

Montage de la porte

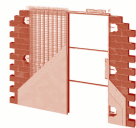

1. Extraer los distanciales y la tapeta lateral.
Remove the spacers and side cover.
Extraire les séparateurs et le cache latéral.



2. Colocación de las roldanas y el freno.
Fitting the rollers and brake.
Pose des roulements et du frein.



3. Detalle colocación de la roldana.
Detail of roller fitting.
Détail de la pose du roulement.



4. Detalle colocación del freno.
Detail of brake roller.
Détail de la pose du frein.

20

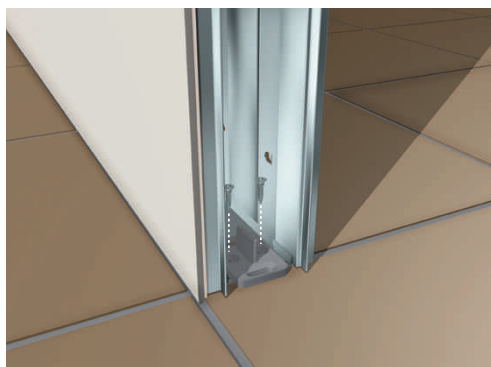

5. Colocación del guía inferior.
Fitting the lower guide rail.
Pose du profilé de guidage inférieur.



6. Colocación de los toques de goma y pletinas superiores.
Fitting the rubber stops and upper brackets.
Pose des butées en caoutchouc et des platines supérieures.



7. Acoplamiento de la puerta a las roldanas.
Attaching the door to the rollers.
Assemblage de la porte aux roulements.



8. Colocación jambas.
Fitting the doorposts.
Pose du kit d'habillage.



9. Resultado final.
The result.
Résultat final.

Montaje de puertas de vidrio
 Door assembly for glass doors
 Montage de portes en verre

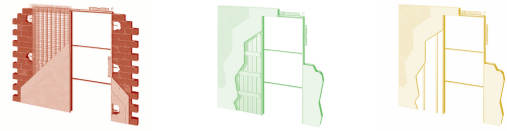

1. Extraer los distanciales y la tapeta lateral.
 Remove the spacers and side cover.
 Extraire les séparateurs et le cache latéral.



2. Colocación de las roldanas y el freno.
 Fitting the rollers and brake.
 Pose des roulements et du frein.



3.1 Colocación de la roldana.
 Fitting the roller.
 Pose du roulement.



3.2 Colocación del freno.
 Fitting the brake.
 Pose du frein.



4. Colocación del guía inferior.
 Fitting the lower guide rail.
 Pose du profilé de guidage inférieur.



5. Colocación de la pinza al vidrio.
 Fitting the clamp on the glass.
 Pose de la pince sur le verre.



6. Fijar el tornillo regulador a la roldana y regular la distancia entre la pinza y el perfil.
 Fasten the roller adjustment screw and adjust the distance between the clamp and the section.
 Fixer la vis de réglage aux roulement et régler la distance entre la pince et le profil.



7. Resultado final.
 The result.
 Résultat final.